

## ΦΟΡΗΤΟΣ ΑΝΕΜΙΣΤΗΡΑΣ ΧΕΙΡΟΣ ΚΑΙ ΕΠΙΤΡΑΠΕΖΙΟΣ

- Φορητός ανεμιστήρας χειρός και επιτραπέζιος
- 10εκ. (4 ίντσες) • Πλαστικός • 3 ταχύτητες
- Με επαναφορτιζόμενη μπαταρία • Σύνδεση με καλώδιο USB • 3W

**DC-0404**



**POWER :**

**DC 5V, 3W, Battery 3.7V – 2600mAh**

**ΟΔΗΓΙΕΣ ΧΡΗΣΗΣ**

## **ΑΝΕΜΙΣΤΗΡΑΣ ΦΟΡΗΤΟΣ ΕΠΙΤΡΑΠΕΖΙΟΣ USB**

**MODEL : DC-0404**

**DC 5V, 3W, Battery 3.7V – 2600mAh**

### **Η ΕΤΑΙΡΕΙΑ GRUPPE**

Το 1946 ιδρύθηκε στη Θεσσαλονίκη, από τους Ιωάννη και Μαρία Χατζηγεωργίου, η εισαγωγική - εμπορική εταιρεία ΧΑΤΖΗΓΕΩΡΓΙΟΥ ΟΕ. Η επόμενη γενιά της εταιρείας, Πέτρος και Δημήτρης Χατζηγεωργίου, τη μετονομάζουν σε PDHemprogio, χαράσσοντας νέα πορεία για την εταιρεία σε διεθνές επίπεδο.

Με 4.000 τ.μ. ιδιόκτητων εγκαταστάσεων, η PDHemprogio εισάγει και διαθέτει στην ελληνική αγορά μια μεγάλη ποικιλία προϊόντων όπως είδη σπιτιού και γραφείου, είδη δώρων, διακοσμητικά αντικείμενα, ηλεκτρολογικό υλικό, καθώς επίσης και προϊόντα που καλύπτουν τις ανάγκες των εταιρειών για προωθητικές ενέργειες.

### **ΤΑ ΠΡΟΙΟΝΤΑ GRUPPE**

Οι ηλεκτρικές μικροσυσκευές GRUPPE καλύπτουν τις ανάγκες εξοπλισμού της κουζίνας, του σπιτιού αλλά και τις δικές σας, είτε αυτές αφορούν την προσωπική σας φροντίδα είτε τον ελεύθερο χρόνο σας.

Η μεγάλη γκάμα των προϊόντων GRUPPE, εκ των οποίων κάποιες από αυτές έχουν βραβευθεί με το βραβείο RED DOT Design, απευθύνονται σε όλους εσάς που επιθυμείτε να ζείτε τις μικρές καθημερινές απολαύσεις, με προϊόντα σε ανταγωνιστικές τιμές και κορυφαία ποιότητα. Οι συσκευές GRUPPE συνδυάζουν αποτελεσματικά το στυλ με την ασφάλεια και το design με την αξιοπιστία, καλύπτοντας έτσι τις καθημερινές σας ανάγκες. Γι' αυτό και αποτελούν μια έξυπνη αγορά που δεν περνάει ποτέ απαρατήρητη.

### **Η ΠΟΙΟΤΗΤΑ GRUPPE**

Πρωταρχική μας επιδίωξη είναι να σας παρέχουμε ποιοτικά και ασφαλή προϊόντα με σεβασμό στην εμπιστοσύνη που μας δείχνετε όλα αυτά τα χρόνια. Μέσα σε αυτό το πλαίσιο ελέγχουμε αυστηρά όλα τα προϊόντα που εισάγουμε εφαρμόζοντας ένα μοναδικό για τα Ελληνικά δεδομένα σύστημα ελέγχου που μεταξύ άλλων περιλαμβάνει:

- Επιτόπιο έλεγχο των προμηθευτών μας από τους εκπροσώπους μας στις χώρες κατασκευής των προϊόντων.
- Έλεγχος όλων των απαραίτητων πιστοποιητικών των προϊόντων ώστε αυτά να ανταποκρίνονται στην ισχύουσα Ευρωπαϊκή νομοθεσία σε συνεργασία με ειδικούς συμβούλους μηχανικούς.
- Δειγματοληπτικός έλεγχος των προϊόντων μας ώστε να εξεταστεί η πιστότητα αυτών με τα αρχικά δείγματα και η άριστη ποιότητα κατασκευής τους.
- Επιπλέον έλεγχος των προϊόντων μας σε Ευρωπαϊκό Κοινοποιημένο Οργανισμό και έλεγχος της συμμόρφωσης τους με την ισχύουσα Ευρωπαϊκή νομοθεσία.
- Επίσημο εξουσιοδοτημένο service της εταιρείας μας το οποίο είναι δίπλα σας κάθε στιγμή για να σας εξυπηρετήσει σε οποιοδήποτε πρόβλημα αντιμετωπίσετε και να ελέγξει οποιαδήποτε αστοχία προϊόντος ώστε να διαπιστωθούν οι αιτίες που οδήγησαν σε αυτή.

Για όλα μας τα προϊόντα σας παρέχουμε 2ετή εγγύηση καλής λειτουργίας που περιλαμβάνει την δωρεάν επισκευή ή αντικατάσταση της συσκευής σας. Για τη δική σας καλύτερη εξυπηρέτηση και πάνω από όλα για την δική σας ασφάλεια θα πρέπει να ακολουθείτε τις οδηγίες του παρόντος εγχειριδίου ώστε η εγγύηση να καθίσταται έγκυρη.

Σε κάθε περίπτωση μπορείτε να επικοινωνείτε με το τμήμα service της εταιρείας μας στο τηλέφωνο (0030) 2310 537072 για οποιοδήποτε πρόβλημα αντιμετωπίζετε. Κατάλληλα εκπαιδευμένοι τεχνικοί είναι στη διάθεσή σας να σας βοηθήσουν με τη συσκευή που προμηθευτήκατε από την εταιρεία μας. Μην ξεχνάτε ότι θα πρέπει να προσκομίσετε την πρωτότυπη απόδειξη αγοράς της συσκευής ώστε να ισχύει η 2ετής εγγύηση της εταιρείας μας. Παρακαλούμε σημειώστε παρακάτω την ημερομηνία αγοράς που αναφέρεται στην απόδειξη αγοράς για τη δική σας εύκολη αναφορά.

Ημερομηνία Αγοράς: \_\_\_\_\_

(Παρακαλούμε σημειώστε παραπάνω την ακριβή ημερομηνία αγοράς)

**ΕΓΓΥΗΣΗ GRUPPE 24 ΜΗΝΕΣ**

## ΠΕΡΙΓΡΑΦΗ ΤΗΣ ΣΥΣΚΕΥΗΣ

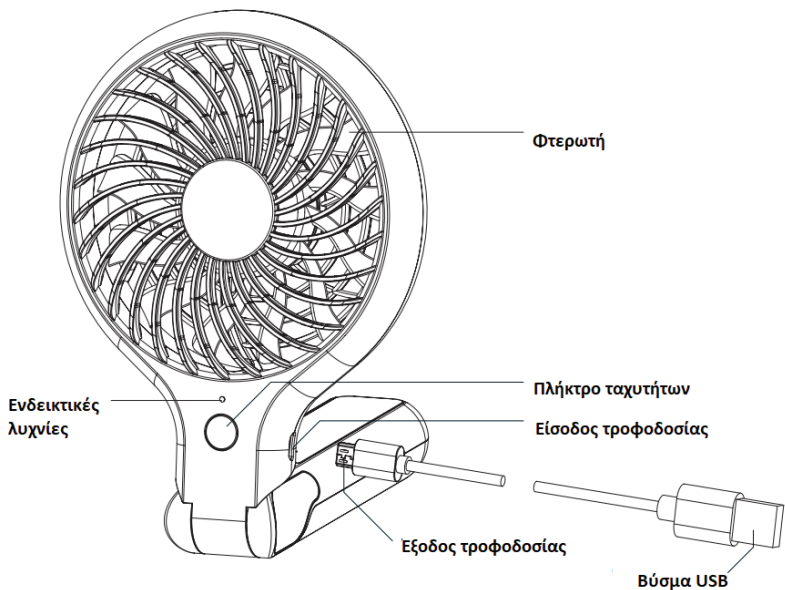

**Σημείωση:** Η συσκευή έρχεται σε εσάς συναρμολογημένη και δεν απαιτείται από εσάς κάποια ενέργεια.

## ΣΗΜΑΝΤΙΚΕΣ ΟΔΗΓΙΕΣ ΑΣΦΑΛΕΙΑΣ ΚΑΤΑ ΤΗ ΧΡΗΣΗ ΤΗΣ ΣΥΣΚΕΥΗΣ

Όταν χρησιμοποιείτε ηλεκτρικές συσκευές θα πρέπει πάντα να ακολουθείτε τις βασικές οδηγίες ασφαλείας που συμπεριλαμβάνουν τα παρακάτω:

1. Διαβάστε όλες τις οδηγίες πριν χρησιμοποιήσετε τη συσκευή.
2. Αφού απομακρύνετε τη συσκευή από τη συσκευασία της ελέγξτε ότι τόσο η συσκευή όσο και το καλώδιο είναι σε καλή κατάσταση.
3. Η συσκευή προορίζεται να λειτουργεί και να φορτίζεται μόνο από την usb έξοδο του υπολογιστή και όχι μέσω κάποιου εξωτερικού αντάπτορα / φορτιστή. Δεν θα πρέπει σε καμία περίπτωση να χρησιμοποιήσετε τέτοιο αντάπτορα / φορτιστή καθώς υπάρχει κίνδυνος καταστροφής της συσκευής και πρόκλησης ατυχήματος.
4. Η συσκευή δεν θα πρέπει να λειτουργεί κατά τη φόρτιση της. Μην αφήνετε το καλώδιο φόρτισης συνδεδεμένο στη συσκευή αν δεν χρειάζεται.
5. Μην αφήνετε τη συσκευή μέσα σε κάποιο αυτοκίνητο χωρίς επίβλεψη ειδικά τους καλοκαιρινούς μήνες. Η ανάπτυξη ιδιαίτερως υψηλών θερμοκρασιών μπορεί να οδηγήσουν σε έκρηξη την μπαταρία που περιέχει η συσκευή.
6. Μην χρησιμοποιείτε τη συσκευή αν η θερμοκρασία περιβάλλοντος είναι μεγαλύτερη των 40ο C.
7. Για να αποφύγετε τον κίνδυνο ηλεκτροπληξίας μην βάζετε το καλώδιο, ή την συσκευή μέσα στο νερό ή οποιοδήποτε άλλο υγρό.
8. Μην διπλώνετε τη συσκευή όταν βρίσκεται σε λειτουργία. Θα πρέπει να τη διπλώνετε και εν συνεχεία να τη θέτετε σε λειτουργία.
9. Η συνεχής επίβλεψη από ενήλικα είναι απαραίτητη όταν η συσκευή χρησιμοποιείται κοντά σε παιδιά ή άτομα που χρήζουν βοήθειας.
10. Μην αφήνετε τη συσκευή χωρίς επιτήρηση όταν λειτουργεί.
11. Η συσκευή μπορεί να χρησιμοποιηθεί από παιδιά μεγαλύτερα των 8 ετών και από άτομα με μειωμένες σωματικές, αισθητήριες ή διανοητικές ικανότητες, ή με έλλειψη εμπειρίας και γνώσης, μόνο εάν τυγχάνουν επίβλεψης από άτομο υπεύθυνο για την ασφάλεια τους και τους έχουν δοθεί κατάλληλες οδηγίες για τη χρήση της συσκευής και αντιλαμβάνονται τους κινδύνους οι οποίοι σχετίζονται με τη χρήση της συσκευής.
12. Τα παιδιά θα πρέπει να επιβλέπονται ότι δεν παίζουν με τη συσκευή.
13. Κρατήστε τη συσκευή και το καλώδιο τροφοδοσίας της μακριά από παιδιά.
14. Ο καθαρισμός και η τυπική συντήρηση της συσκευής δεν θα πρέπει να γίνεται από παιδιά εκτός αν επιβλέπονται από κάποιο ενήλικο άτομο το οποίο είναι υπεύθυνο για την ασφάλεια τους.
15. Αποφεύγετε να έρχεστε σε επαφή με τα κινούμενα μέρη της συσκευής. Μην δοκιμάσετε σε καμία περίπτωση να λειτουργήσετε τη συσκευή χωρίς να έχει τοποθετηθεί στη σωστή θέση το κάλυμμα της συσκευής. Δεν θα πρέπει να συνδέσετε τη συσκευή στην θύρα usb του υπολογιστή παροχή πριν να ολοκληρώσετε πλήρως τη συναρμολόγηση της συσκευής. Η συσκευή δεν περιέχει μέρη που μπορείτε να επισκευάσετε μόνοι σας.
16. Μην χτυπάτε και μην κουνάτε τη συσκευή ώστε να αποφύγετε πιθανή πρόκληση ζημιάς σε αυτή.
17. Μην καλύπτετε τη συσκευή και μην μπλοκάρετε τις γρίλιες της συσκευής ώστε να αποφύγετε πιθανή υπερθέρμανση αυτής.
18. Μην τοποθετείτε μέσα στη συσκευή ξένα αντικείμενα είτε μέσα από τις γρίλιες είτε από οποιοδήποτε άλλο σημείο της συσκευής. Δεν θα πρέπει να βάζετε τα δάκτυλα σας στο εσωτερικό της

συσκευής όταν αυτή είναι συνδεδεμένη στην θύρα usb του υπολογιστή και όταν λειτουργεί καθώς υπάρχει κίνδυνος πρόκλησης ατυχήματος.

19. Μην τοποθετείτε τη συσκευή σε μέρος με υψηλή υγρασία όπως για παράδειγμα σε κάποιο μπάνιο.

20. Μην τοποθετείτε τη συσκευή κοντά σε κάποια τηλεόραση, ραδιόφωνο ή παρόμοια συσκευή ώστε να αποφύγετε το ενδεχόμενο πρόκλησης παρεμβολών.

21. Μην εκθέτετε τη συσκευή στην άμεση ηλιακή ακτινοβολία καθώς υπάρχει κίνδυνος πρόκλησης ζημιών σε αυτή.

22. Μην χρησιμοποιείτε χημικά ή σκληρά καθαριστικά για να την καθαρίσετε καθώς υπάρχει κίνδυνος καταστροφής της.

23. Η χρήση των εξαρτημάτων που δεν συνιστώνται ή πωλούνται από τον κατασκευαστή ή τον αντιπρόσωπο, μπορεί να προκαλέσει φωτιά, ηλεκτροπληξία ή τραυματισμό. Θα πρέπει να χρησιμοποιείτε μόνο αξεσουάρ τα οποία έχετε προμηθευτεί από τον επίσημο προμηθευτή της συσκευής.

24. Μην χρησιμοποιείτε τη συσκευή κοντά σε κάποια ζεστή εστία ή φούρνο.

25. Μην τοποθετείτε / αποθηκεύετε τη συσκευή κοντά σε αέρια που θερμαίνονται ή κοντά σε κάποιο ζεστό φούρνο ή εστία αερίου ακόμα και όταν είναι σβηστά.

26. Η συσκευή προορίζεται μόνο για οικιακή χρήση. Δεν επιτρέπεται να τη χρησιμοποιείτε για επαγγελματική ή οποιαδήποτε άλλη χρήση πέρα από τη συνήθη οικιακή.

27. Η συσκευή περιέχει μπαταρία ιόντων λιθίου που απαιτεί ιδιαίτερη διαχείριση όταν ολοκληρωθεί ο κύκλος ζωής της συσκευής. Δεν θα πρέπει να απορρίπτεται ως κοινό οικιακό απόβλητο αλλά να παραδίδεται προς ανακύκλωση στους αρμόδιους φορείς του τόπου κατοικίας σας.

## **ΦΥΛΑΞΤΕ ΑΥΤΕΣ ΤΙΣ ΟΔΗΓΙΕΣ ΓΙΑ ΜΕΛΛΟΝΤΙΚΗ ΑΝΑΦΟΡΑ Η ΣΥΣΚΕΥΗ ΠΡΟΟΡΙΖΕΤΑΙ ΜΟΝΟ ΓΙΑ ΟΙΚΙΑΚΗ ΧΡΗΣΗ ΚΑΙ ΜΟΝΟ ΣΕ ΕΣΩΤΕΡΙΚΟΥΣ ΚΛΕΙΣΤΟΥΣ ΧΩΡΟΥΣ**

### **ΧΡΗΣΗ ΣΥΣΚΕΥΗΣ**

1. Τοποθετήστε τη συσκευή σε μια επίπεδη σταθερή επιφάνεια.

2. Βεβαιωθείτε ότι η συσκευή είναι πλήρως και σωστά συναρμολογημένη.

3. Τραβήξτε την προστατευτική ταινία της μπαταρίας προς τα έξω όπως φαίνεται στην παρακάτω εικόνα.

4. Πατήστε το Πλήκτρο ταχυτήτων μια φορά για να ενεργοποιηθεί η συσκευή. Αυτή είναι η χαμηλή ταχύτητα λειτουργίας.

5. Πατήστε το ίδιο πλήκτρο ακόμα μια φορά για να επιλέξετε τη μεσαία ταχύτητα λειτουργίας.

6. Πατήστε το ίδιο πλήκτρο ακόμα μια φορά για να επιλέξετε την υψηλή ταχύτητα λειτουργίας.

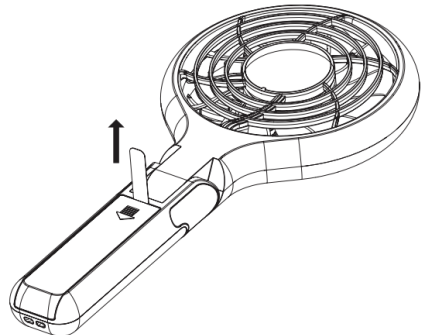

7. Πατήστε το ίδιο πλήκτρο ακόμα μια φορά για να απενεργοποιήσετε τη συσκευή.

Σημείωση: Η συσκευή μπορεί να διπλώσει. Τοποθετήστε την σε μια επίπεδη, σταθερή επιφάνεια. Μετακινήστε την κεφαλή της συσκευής προς τα πάνω ή προς τα κάτω για να ρυθμίσετε την διεύθυνση ροής του αέρα.

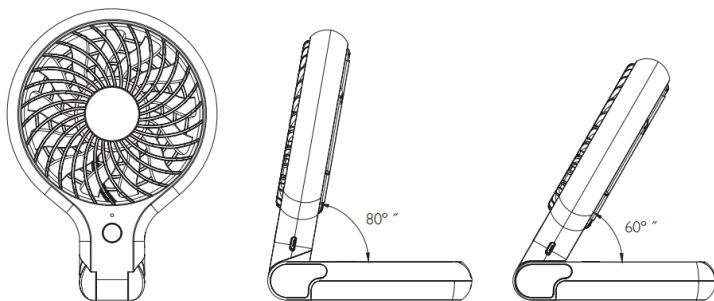

## Ενδεικτικές λυχνίες λειτουργίας:

Κόκκινο: Η συσκευή φορτίζει

Πράσινο: Η συσκευή έχει φορτίσει πλήρως

Μπλε: Χαμηλή ταχύτητα

Αναβοσβήνει μπλε: Χαμηλή μπαταρία

## Οδηγίες φόρτισης:

Για να φορτίσει πλήρως η μπαταρία της συσκευής χρειάζονται περίπου 5 ώρες φόρτισης. Με πλήρως φορτισμένη την μπαταρία η συσκευή μπορεί να λειτουργήσει ως εξής:

Στην χαμηλή ταχύτητα λειτουργίας για 9 ώρες.

Στην μεσαία ταχύτητα λειτουργίας για 6 ώρες.

Στην υψηλή ταχύτητα λειτουργίας για 4 ώρες.

## ΚΑΘΑΡΙΣΜΟΣ ΚΑΙ ΣΥΝΤΗΡΗΣΗ ΣΥΣΚΕΥΗΣ

1. Αποσυνδέστε τη συσκευή από την θύρα usb του υπολογιστή και αφήστε την να κρυώσει τελείως πριν επιχειρήσετε να την καθαρίσετε ή να την συντηρήσετε.
2. Για να καθαρίσετε τις εξωτερικές επιφάνειες της συσκευής χρησιμοποιήστε ένα ελαφρώς βρεγμένο πανί. Στεγνώστε επιμελώς πριν συνδέσετε ξανά τη συσκευή στην θύρα usb του υπολογιστή και πριν τη λειτουργήσετε.
3. Μην αφήσετε σε καμία περίπτωση να εισχωρήσει νερό ή οποιοδήποτε άλλο υγρό στο εσωτερικό της συσκευής. Αν αυτό συμβεί δεν θα πρέπει να συνδέσετε τη συσκευή στην θύρα usb του υπολογιστή.
4. Δεν επιτρέπεται οποιαδήποτε άλλη παρέμβαση στη συσκευή. Οποιαδήποτε άλλη παρέμβαση θα πρέπει να γίνεται μόνο από κατάλληλα εκπαιδευμένους και πιστοποιημένους τεχνικούς.

## ΠΡΟΣΟΧΗ

Μην αφήνετε τα παιδιά να παίζουν με τα διάφορα μέρη της συσκευασίας της συσκευής (όπως πλαστικές σακούλες) γιατί υπάρχει κίνδυνος ασφυξίας, σοβαρού τραυματισμού ακόμα και θανάτου. Μην πετάτε τα υλικά συσκευασίας ή τις παλιές συσκευές ως κοινό οικιακό απόβλητο αλλά παραδώστε αυτές στις αρμόδιες υπηρεσίες ανακύκλωσης. Ρωτήστε τις τοπικές αρχές ή την αρμόδια τοπική υπηρεσία για περισσότερες λεπτομέρειες σχετικά με την ανακύκλωση.

## ΑΣΦΑΛΗΣ ΑΠΟΡΡΙΨΗ ΣΥΣΚΕΥΗΣ

Μια ηλεκτρονική συσκευή θα πρέπει, όταν δεν είναι πλέον σε θέση να λειτουργεί να απορρίπτεται με τη μικρότερη δυνατή περιβαλλοντική ζημία. Η συσκευή θα πρέπει να απορρίπτεται σύμφωνα με τους τοπικούς κανονισμούς στο δήμο σας, στις περισσότερες περιπτώσεις, μπορείτε να διαθέσετε τη συσκευή στο τοπικό κέντρο ανακύκλωσης.

Αυτή η σήμανση υποδεικνύει ότι το προϊόν δεν πρέπει να απορρίπτεται με τα υπόλοιπα οικιακά απορρίμματα σε όλη την ΕΕ. Προκειμένου να αποφευχθούν ενδεχόμενες βλαβερές συνέπειες στο περιβάλλον ή την ανθρώπινη υγεία από την ανεξέλεγκτη διάθεση των αποβλήτων, η ανακύκλωση είναι υπεύθυνη για την προώθηση της βιώσιμης επαναχρησιμοποίησης των υλικών πόρων. Για να επιστρέψετε τη χρησιμοποιημένη συσκευή σας, χρησιμοποιήστε τα συστήματα επιστροφής και συλλογής ή επικοινωνήστε με το κατάστημα από το οποίο αγοράσατε το προϊόν. Μπορούν να στείλουν αυτό το προϊόν σε μια περιβαλλοντική ασφαλή ανακύκλωση.



## ΤΕΧΝΙΚΕΣ ΠΡΟΔΙΑΓΡΑΦΕΣ

Κωδικός μοντέλου: DC-0404

Ισχύς: 3W

Τάση λειτουργίας: DC 5V

Διαστάσεις: 251x113x27.5 mm

Βάρος: 140 γραμμ. (χωρίς μπαταρία & καλώδιο), 210 γραμμ. (με μπαταρία & καλώδιο)

Μπαταρία: 3.7V – 2600 mAh

**ΕΓΓΥΗΣΗ GRUPPE 24 ΜΗΝΕΣ.** Ισχύει από την ημερομηνία αγοράς και εφόσον η συσκευή χρησιμοποιείται σύμφωνα με τις οδηγίες αυτού εδώ του εγχειριδίου. Σε περίπτωση που δεν εφαρμόζεται το παραπάνω ή / και υπάρξει οποιαδήποτε μη εξουσιοδοτημένη επέμβαση στη συσκευή η εγγύηση παύει να ισχύει αυτομάτως.

#### **ΕΠΙΚΟΙΝΩΝΙΑ**

Τηλ. Service: (0030) 2310 537072

Διεύθυνση Service: Βαλαωρίτου 27 – 54625 – Θεσσαλονίκη – Ελλάδα.

Εάν το καλώδιο τροφοδοσίας έχει υποστεί ζημιά, πρέπει να αντικατασταθεί από τον κατασκευαστή, αντιπρόσωπο σέρβις ή από παρόμοιο εξειδικευμένο προσωπικό, προκειμένου να αποφευχθεί ο κίνδυνος.

Η εταιρεία δεν ευθύνεται για τυχόν τεχνικά, τυπογραφικά ή ορθογραφικά λάθη στα χαρακτηριστικά των προϊόντων

ΕΙΣΑΓΕΤΑΙ ΑΠΟ ΤΗΝ / IMPORTED BY

**pdhemporio**  
CHATZIGEORGIOU COMPANY  
since 1946

P & D CHATZIGEORGIOU- ΠΙΡΟΥ 18-ΘΕΣΣΑΛΟΝΙΚΗ-GR

